



11394999

М. 4461. Инструкция по сборке и эксплуатации мебели Норден Лайт. Двери

АРТИС
 мебель вашего стиля
EAC

ВНИМАНИЕ! Упаковку мебели до окончания сборки выбрасывать категорически запрещается. В противном случае претензии по качеству мебели **ФАБРИКА НЕ ПРИНИМАЕТ**

Нр.Лайт1-01,03
Комбинированная
Дверь

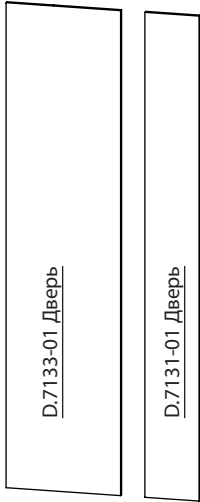

Нр.Лайт1-01,03
Комбинированная
Дверь Зеркальная

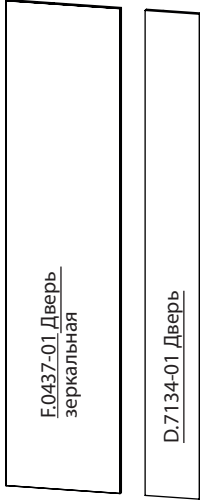

Нр.Лайт1-02,04
Комбинированная
Дверь

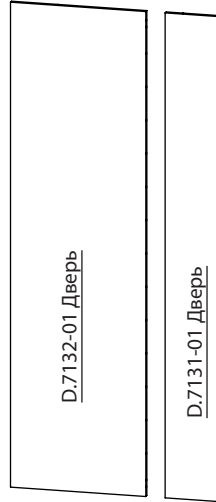

Нр.Лайт1-02,04
Комбинированная
Дверь Зеркальная

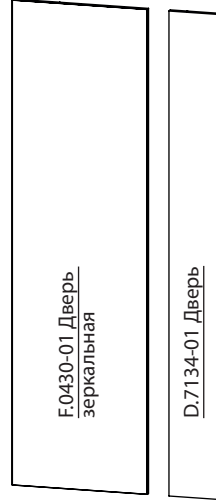

Спецификация. Детали

Нр. Лайт 1-02,04 Дверь

Наименование	Кол., шт.	Код	Размер, мм
Артикул упаковки 8046 Кол-во 1			
Дверь	1	D.7295-01	2329 x 910 x 18

Нр.Лайт1-02,04 Дверь зеркальная

Артикул упаковки 8046 Кол-во 1			
Дверь	1	F.0525-01	2329 x 910 x 22

Нр.Лайт1-02,04 Дверь комбинированная

Артикул упаковки 7882 Кол-во 1			
Дверь	1	D.7131-01	2329 x 260 x 18
Артикул упаковки 7885 Кол-во 1			
Дверь	1	D.7132-01	2329 x 650 x 18

Нр.Лайт1-02,04 Дверь комбинированная зеркальная

Артикул упаковки 7884 Кол-во 1			
Дверь	1	D.7134-01	2329 x 260 x 22
Артикул упаковки 7886 Кол-во 1			
Дверь	1	F.0430-01	2329 x 650 x 22

Нр.Лайт1-01,03 Дверь



**Нр.Лайт1-01,03 Дверь
зеркальная**

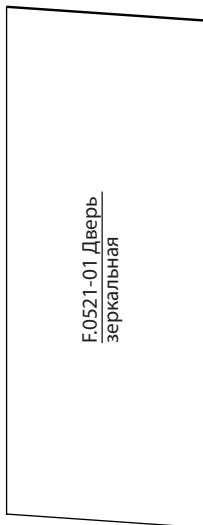

Нр.Лайт1-02,04 Дверь

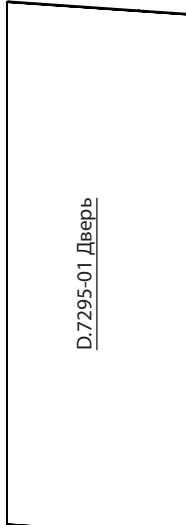

**Нр.Лайт1-02,04 Дверь
зеркальная**

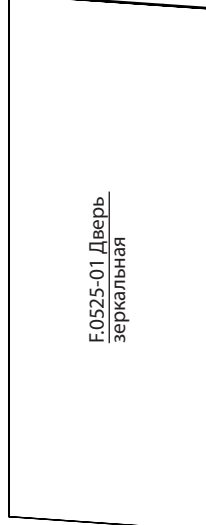

Нр.Лайт1-01,03 Дверь

Наименование	Кол., шт.	Код	Размер, мм
Артикул упаковки 8045 Кол-во 1			
Дверь	1	D.7294-01	2329 x 810 x 18

Нр.Лайт1-01,03 Дверь зеркальная

Артикул упаковки 8047 Кол-во 1			
Дверь	1	F.0521-01	2329 x 810 x 22

Нр.Лайт1-01,03 Дверь комбинированная

Артикул упаковки 7882 Кол-во 1			
Дверь	1	D.7131-01	2329 x 260 x 18
Артикул упаковки 7881 Кол-во 1			
Дверь	1	D.7133-01	2329 x 550 x 18

Нр1-01,03 Дверь комбинированная зеркальная

Артикул упаковки 7884 Кол-во 1			
Дверь	1	D.7134-01	2329 x 260 x 22
Артикул упаковки 7883 Кол-во 1			
Дверь	1	F.0437-01	2329 x 550 x 22

Кол-во фурнитуры для комбинированных дверей

Тип фурнитуры	Кол-во	Тип фурнитуры	Кол-во	Тип фурнитуры	Кол-во
1 Трубка D8 90 мм	9	2 Дюбель минификса двусторонний	8	3 Эксцентрик	16
4 Шуруп 4x16	9				

Опции:

Профиль-ручка RP101 с загл.

Артикул упаковки 9135 Кол-во 1			
Ручка RP101	1	D.8221-01	2319 x 42,5 x 18
Артикул упаковки 9137 Кол-во 1			
Заглушка	1		

Ручка Brin

Артикул упаковки 7887 Кол-во 1			
Ручка-профиль BRIN	1	D.7066-01	2327 x 43 x 20

Шаг 1 Сборка двери комбинированной

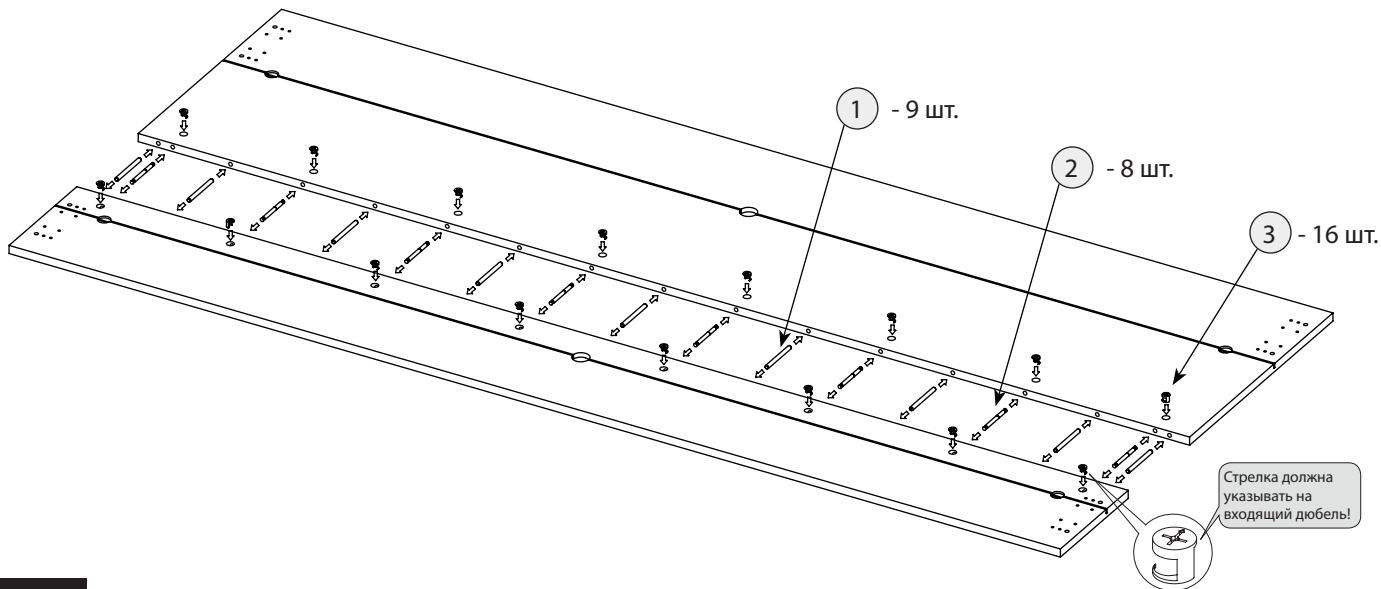

Шаг 2 Установка системы выравнивания фасада 2-х дверный / 3-х дверный шкаф

Тип фурнитуры	Кол-во	Тип фурнитуры	Кол-во	Тип фурнитуры	Кол-во	Тип фурнитуры	Кол-во	Тип фурнитуры	Кол-во
1 	4/6	2 	8/12	3 	16/24	4 	4/6	5 	4/6
Прут		Стягивающая пластина		Фиксирующая пластина		Пластиковая заглушка		Регулировочный цилиндр	
6 	4/6	7 	120/176	8 	40/60				
Регулировочный ключ		Шуруп 4 x 16		Евровинт 6,3 X 13					

Ручку крепить с помощью шурупов 4x16 - 9 шт. в соответствии с открыванием двери, на переднюю дверь допускается установка 2-х ручек. *Ручка RP101 поставляется с торцевыми заглушками, которые необходимо установить перед креплением ручки к двери.

Соедините два прута с помощью регулировочного цилиндра согласно схеме. Установите изделие в подготовленный паз.

Используя инструмент отрегулируйте длину прутков таким образом, чтобы выемки совпадали с чашками стягивающих пластин.

Вид А

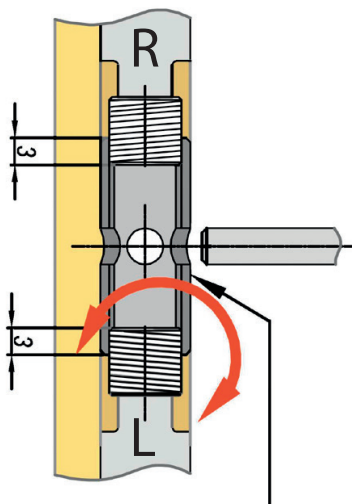

После регулировки установите фиксирующие пластины. Рекомендуется использовать шурупы 4 x 16.

Вид А

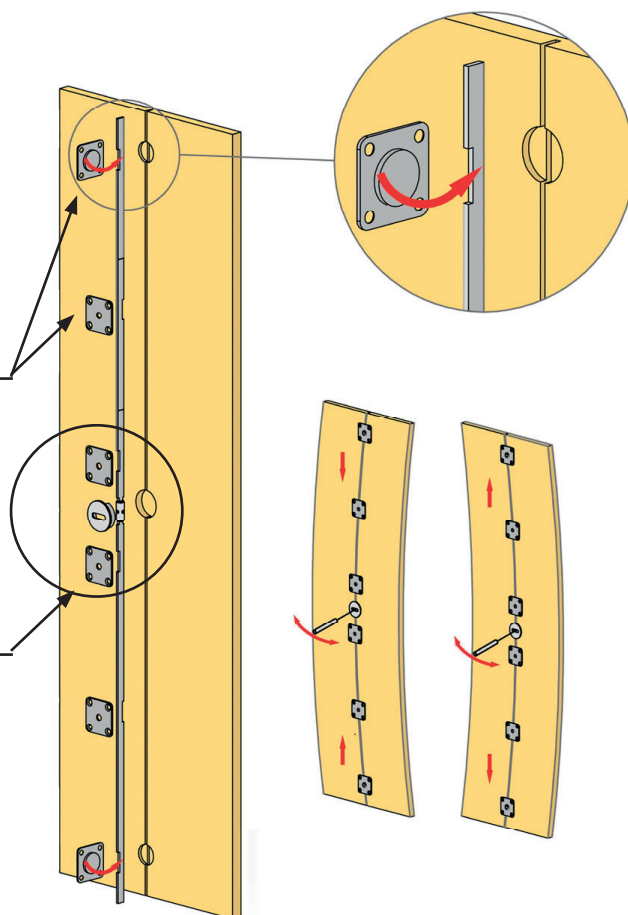



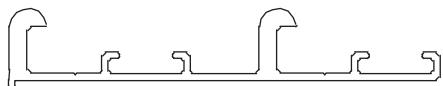

Комплектация подвесной раздвижной системы с доводчиками плавного закрывания

Ходовой профиль FRM0602.TR/T

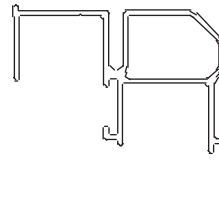

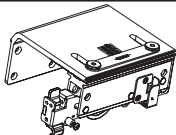
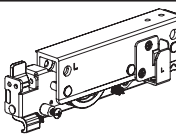
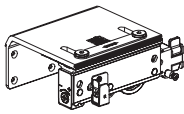
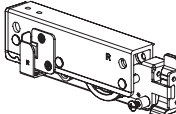
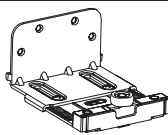
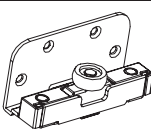
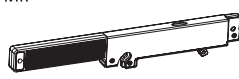
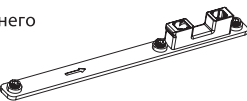
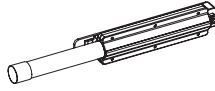

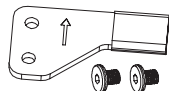
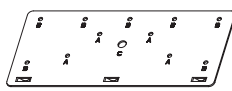

Направляющий профиль FRM0602.BR/T

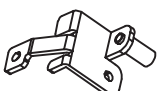

Наименование	для 2-х дверного шкафа	для 3-х дверного шкафа	Наименование	для 2-х дверного шкафа	для 3-х дверного шкафа
Левый верхний ролик для внешней двери 	1	1	Левый верхний ролик для внутренней двери 	1	2
Правый верхний ролик для внешней двери 	1	1	Правый верхний ролик для внутренней двери 	1	2
Нижний ролик для внешней двери 	2	2	Нижний ролик для внутренней двери 	2	4
Верхний доводчик 	4	6	Активатор верхнего доводчика 	4	4
Нижний демпфер 	4	4	Саморез 4x16 	40	60
Ограничитель 	1	2	Шаблон 	1	1
 В комплектации для 3-х дверного шкафа в комплекте дополнительно идет механизм предотвращения столкновения внутренних дверей.					1

Позиционер-доводчик для средней двери

Наименование	Изображение	Количество	Наименование	Изображение	Количество
Активатор доводчика		1	Винт M4x16		2
Саморез 4x16		4			
Доводчик					1

Установка механизма производится в соответствии с инструкцией входящий в комплект механизма