



10368999

М. 3488. Инструкция по сборке и эксплуатации мебели Ивиса 2. Полка закрытая Ив2-74



АРТИС

мебель вашего стиля

ВНИМАНИЕ! Упаковку мебели до окончания сборки выбрасывать категорически запрещается. В противном случае претензии по качеству мебели **ФАБРИКА НЕ ПРИНИМАЕТ**

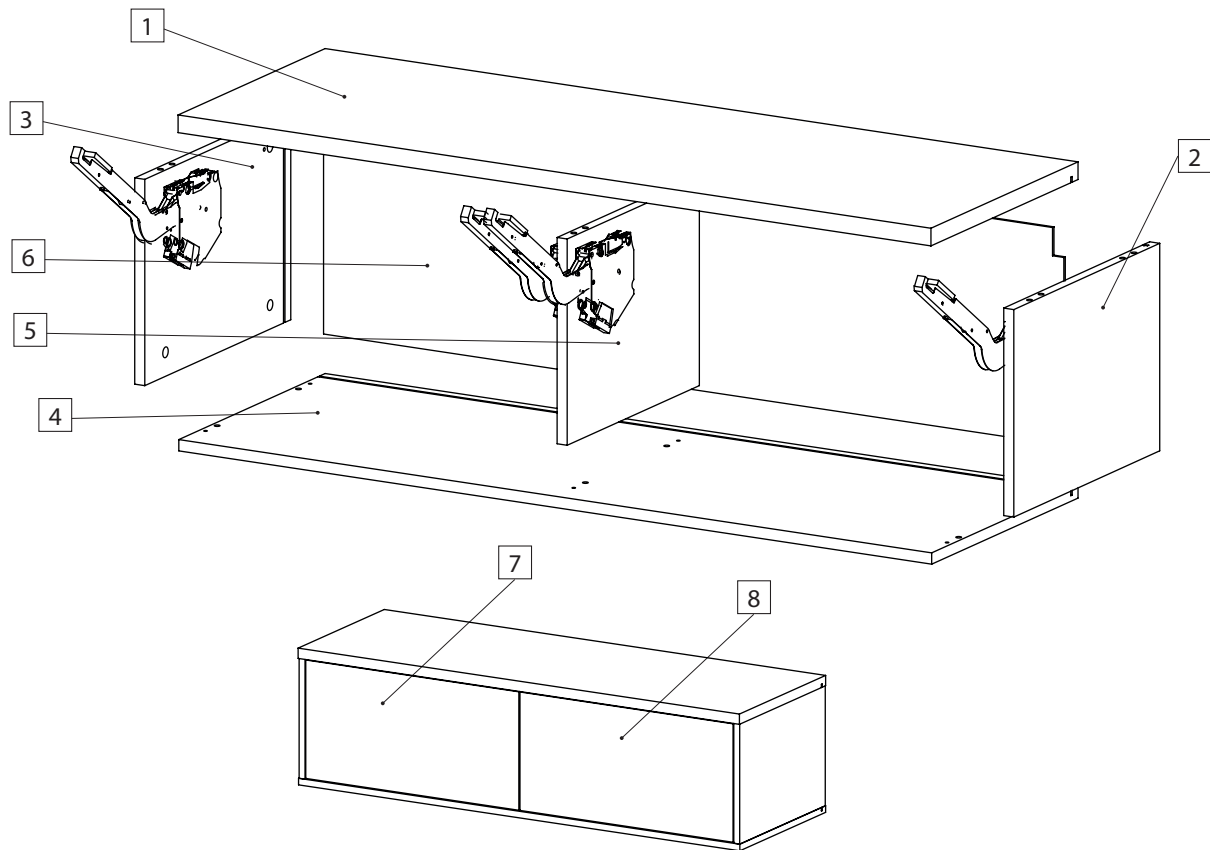

Спецификация. Детали

	Арт. уп.	Кол.	Наименование	Код детали	Кол., шт. в уп.	Размер, мм
1	9717	1	Крышка	D.8717-01	1	1197 x 405 x 16
2	9712	1	Стенка боковая правая	D.8715-02	1	290 x 402 x 16
3	9701	1	Стенка боковая левая	D.8715-01	1	290 x 402 x 16
4	9721	1	Стенка нижняя	D.8719-01	1	1197 x 403 x 16
5	9725	1	Перегородка	D.8720-01	1	292 x 364 x 16
6	9751	1	Стенка задняя	D.8721-01	1	1177 x 309 x 3,2

Спецификация. Фасады

7	9746	1	Фасад левый	D.8722-01	1	578 x 288 x 16
8			Фасад правый	D.8722-02	1	578 x 288 x 16

Количество фурнитуры на изделие

Тип фурнитуры	Кол-во	Тип фурнитуры	Кол-во	Тип фурнитуры	Кол-во	Тип фурнитуры	Кол-во
1 Дюбель	12	6 Шуруп 4 x 16	8	11 Фиксатор задней стенки	16	16 Ответная планка SCARPI	2
2 Эксцентрик	12	7 Подъемник	2	12 Винт 4 x 30	6	17 Навески	1
3 Заглушка эксцентрика	12	8 Крышки подъемника	2	13 Демпфер	4	18 Крышки навесок	1
4 Заглушка D = 5 мм	4	9 Ответная планка	2	14 Втулка 5x15	3	19 Евровинт	4
5 Комплект навеса	2	10 Шкант 8 x 30	12	15 Стяжка	4	20 Крепеж к стене	4

Шаг 1 Стенка боковая левая.
Стенку боковую правую собирать аналогично.



Шаг 2 Перегородка.



Шаг 3 Стенка нижняя

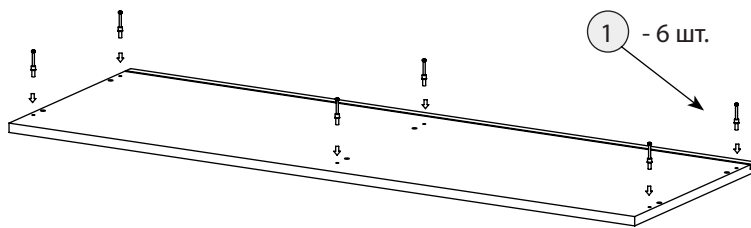

Шаг 4 Крышка

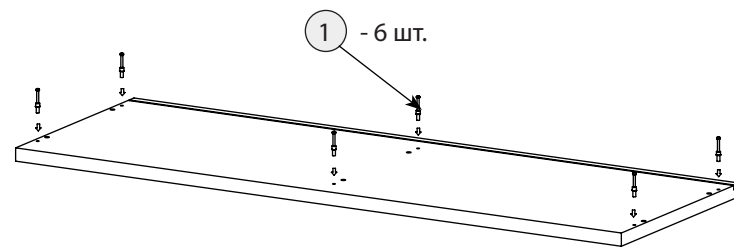

Шаг 5 Собирать, как показано на рисунке.

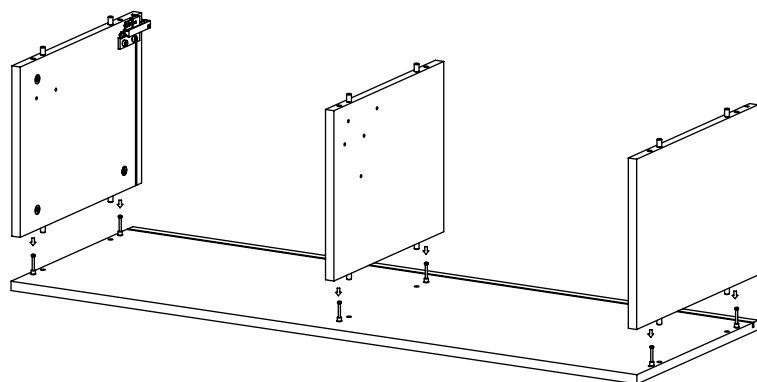

Шаг 6 Стенка задняя

Сделать вырезы в задней стенке под навески согласно эскизу.

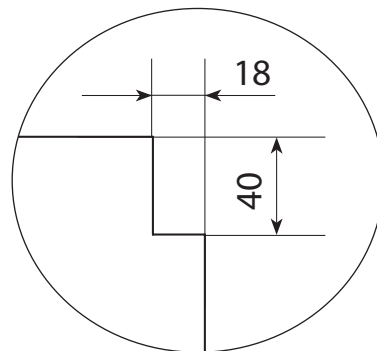

После соединения эксцентрики закрутить по часовой стрелке до упора.

Шаг 7 Установка задней стенки

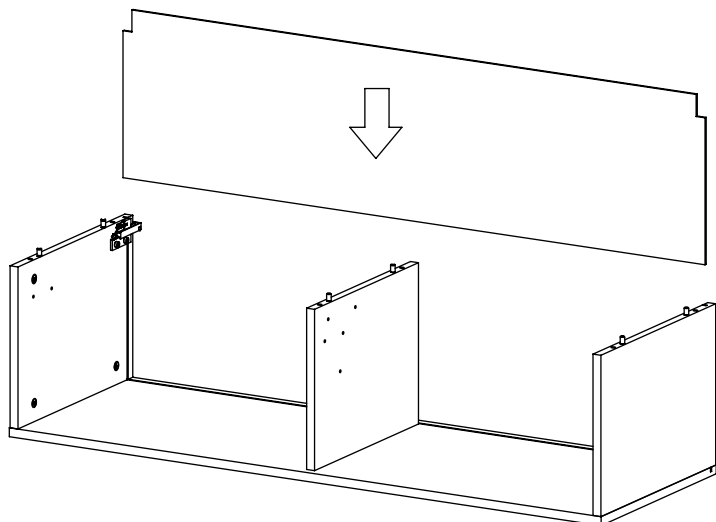

Шаг 8 Собирать, как показано на рисунке.

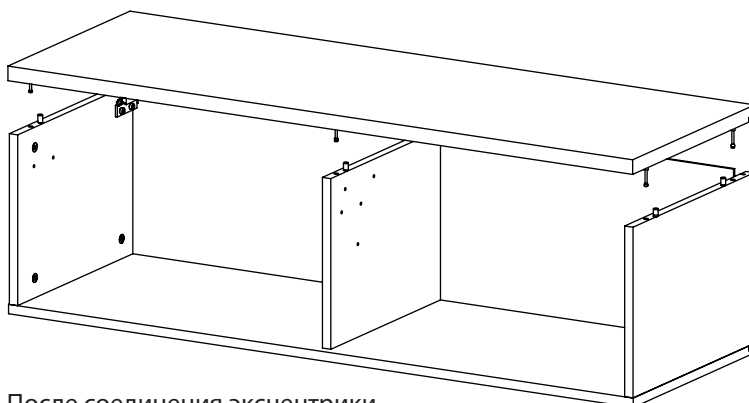

После соединения эксцентрики закрутить по часовой стрелке до упора.

Шаг 9 Установить заднюю стенку.
Проверить длину диагоналей. $A=B$

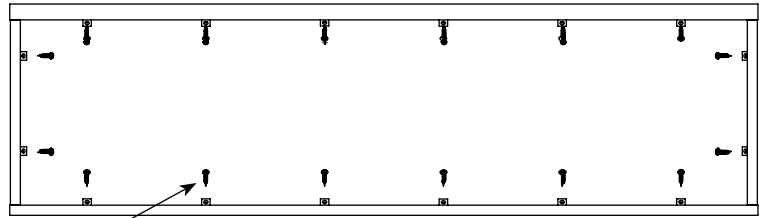
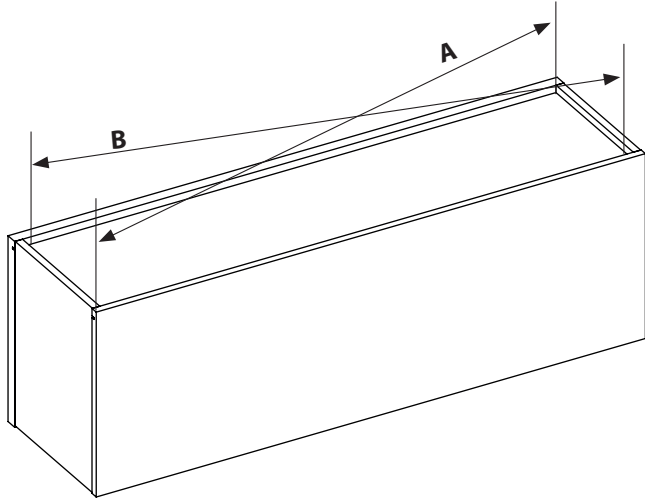

11

Закрепить задние стенки фиксаторами, как показано на рисунке.

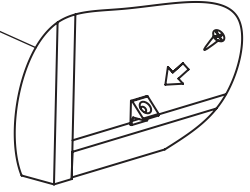

Шаг 10 Крепление подъемников к боковым стенкам

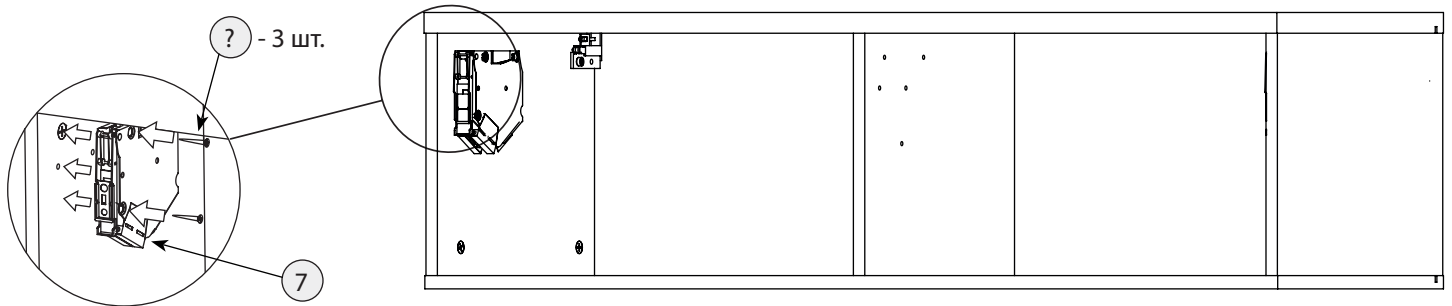

Шаг 11 Крепление подъемников к перегородке

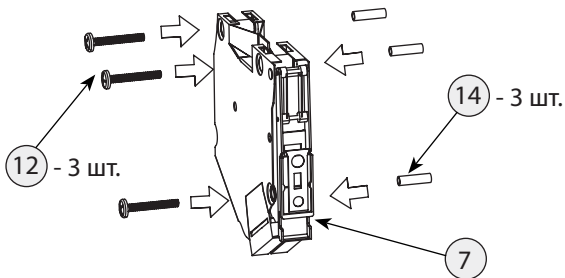

Винты затянуть

Зафиксировать положение подъемника, вставив штифты и цилиндры в отверстия

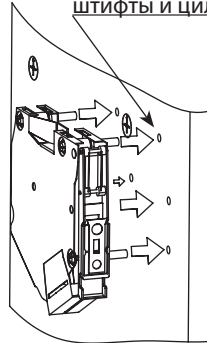

Прикрепить второй подъемник к перегородке.

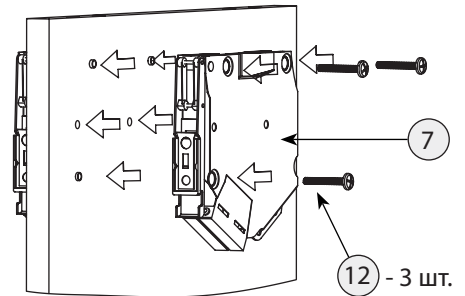

Шаг 12 Сборка фасада

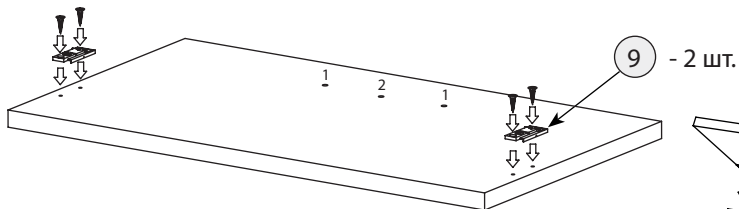

Ручка скоба: досверлить отв. 1 сверлом $d=5$ мм,
Ручка кнопка: досверлить отв. 2 сверлом $d=5$ мм

Шаг 13 Монтаж фасада

Отрегулируйте усилие откидывания двери (винт *).
Дверь должна останавливаться в любом положении при открытии на угол больше 45° .

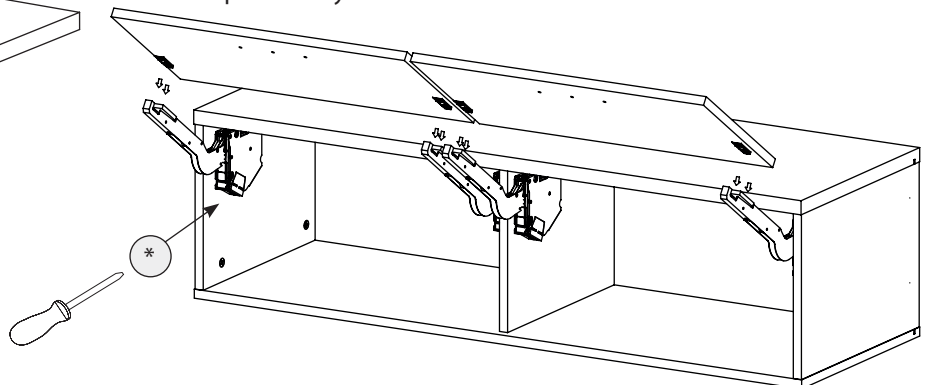

Шаг 14 Монтаж и демонтаж фасада.

Внимание! Осторожно раскрывайте рычаг!

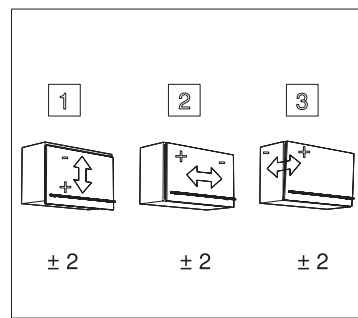
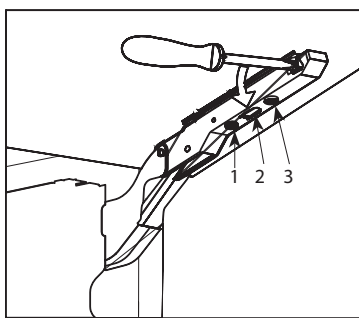
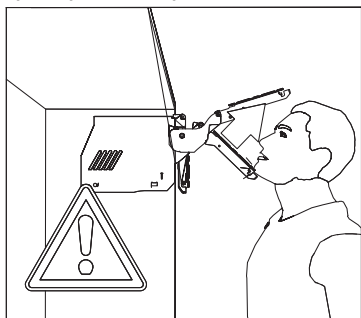
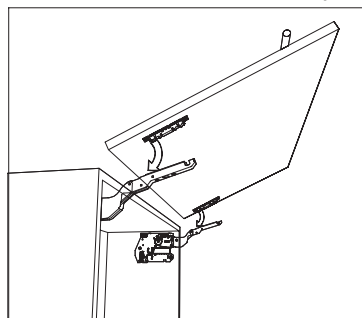

Шаг 17 Регулировка навесок

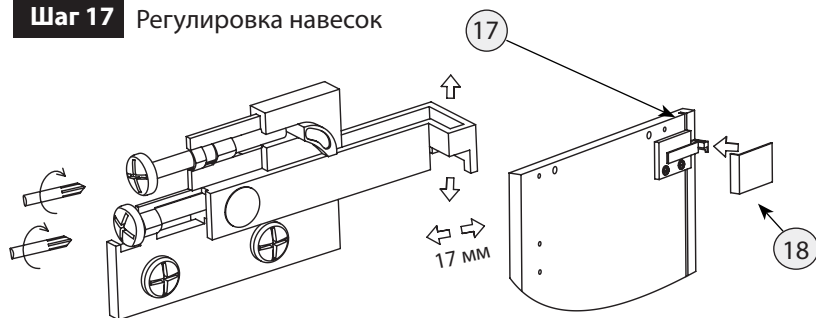

После регулировки навеску закрыть декоративной крышкой

Шаг 18 Подготовка стены к креплению полки

Внимание! Изделия должны быть закреплены на стене с помощью прилагаемого крепежа, который подходит для крепления шкафа к стене из бетона или кирпича без пустот. Всегда выбирайте крепеж, который подходит к материалу Ваших стен. Если прилагаемый крепеж не подходит к Вашим стенам, обратитесь в специализированный магазин.

Перед монтажом ответную планку Scarpi переломить пополам по линии изгиба.

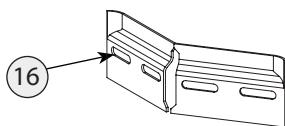

Просверлить отверстия диаметром 6 мм в стене по указанной схеме. В данные отверстия забить дюбели (20). С помощью шурупов закрепить ответные планки.

Шаг 19 Для крепления навесных шкафов к рядом стоящим шкафам с помощью межсекционных стяжек.

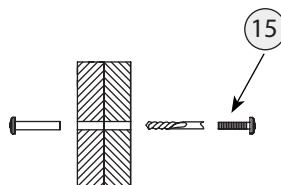

Шаг 20 После сборки все видимые отверстия закрыть заглушками.

Правила по эксплуатации и уходу за мебелью

Сохранность качества приобретённой мебели зависит от соблюдения условий её хранения и эксплуатации.

1. Транспортировка мебели. Мебель в собранном виде должна перевозиться в вертикальном положении с закрытыми дверьми транспортными средствами, приспособленными для перевозки и предохранения мебели от повреждений, загрязнений и атмосферных осадков. Мебель, перевозимая при температуре ниже 0°C, охлаждается и при установке в помещении «запотеваает», поэтому её следует немедленно протереть чистой сухой мягкой тканью. **2. Установка мебели.** Мебель не следует устанавливать близко к сырým и холодным стенам или к источникам тепла (печам, батареям и др. отопительным приборам). Минимальное расстояние 0.5 м. Установку или перестановку мебели следует производить только путём поднятия изделия за боковые стенки. **3. Эксплуатация мебели.** Используйте мебель в помещениях с температурой воздуха от 10 до 55°C и относительной влажностью не более 80%.

Мебель должна быть защищена от воздействия прямого солнечного света, так как под их действием изменяется цвет и портится внешний вид изделия. Не допускайте попадания на мебель агрессивных жидкостей (спирта, ацетона, растворителей, кислот, щелочей, масел и т. п.). Случайно попавшую на поверхность жидкость следует немедленно стереть сухой тканью. Не следует ставить на поверхность мебели горячие предметы. Корпусная мебель должна использоваться в соответствии с функциональным назначением каждого отдельного предмета. Все тяжести следует размещать внутри шкафов и тумб таким образом, чтобы добиться равномерного распределения нагрузки по всей имеющейся площади и обеспечить необходимое равновесие скользящих частей. Вещи на полках рекомендуется размещать по принципу: наиболее тяжелые — ближе к краям (опорам), более легкие — ближе к центру. При эксплуатации корпусной мебели **не допускается** статическая вертикальная нагрузка (в особенности с приложением усилия к одной точке): на полки, крышки (шкафов, стеллажей, тумб) — более 10 кг. Нормальное усилие открытия дверей — до 3 кг. При ослаблении резьбовых соединений периодически их подтягивайте. **4. Уход за мебелью.** Производите уход за мебелью сухой мягкой тканью (фланель, миткаль) с помощью специальных средств, придающих блеск поверхности, защищающих от появления статического электричества. Не допускается применять средства, не предназначенные для ухода за мебелью. Внимательно читайте состав чистящих средств. **5. Порядок предъявления претензий на качество мебели.** Претензии по комплектации или качеству мебели должны направляться покупателем непосредственно в магазин, где приобретена мебель, с обязательным приложением документов на покупку. Претензии от покупателей принимаются розничными торговыми организациями в течение гарантийного срока. Гарантийный срок эксплуатации мебели — 5 лет. Срок службы — 10 лет. **Техническое описание (размеры изделий и деталей, в том числе на рисунках и в таблицах) приведено без обязательств с нашей стороны. Мы оставляем за собой право на внесение конструктивных изменений без ущерба функциональности, изменение ассортимента и окончательного дизайна нашей продукции.**